



OLAER CZ, s. r. o.

Vídeňská 125, CZ – 619 00 Brno

Tel.: +420 547 125 601-9

Fax: +420 547 125 600

e-mail: info@olaer.cz, www.olaer.cz

50–75 litrů

220–360 bar

Druh konstrukce

OSP 665

Tlaková nádoba z kované oceli, bezešvá.

Teplotní rozsah

Standardní provedení –10 °C až +50 °C

Jiné rozsahy na požádání.

Způsob upevnění

Příchytky a konzoly s pryžovými vložkami, popř. upevňovací souprava, viz OSP 775 a OSP 780 „Příslušenství akumulátorů“.

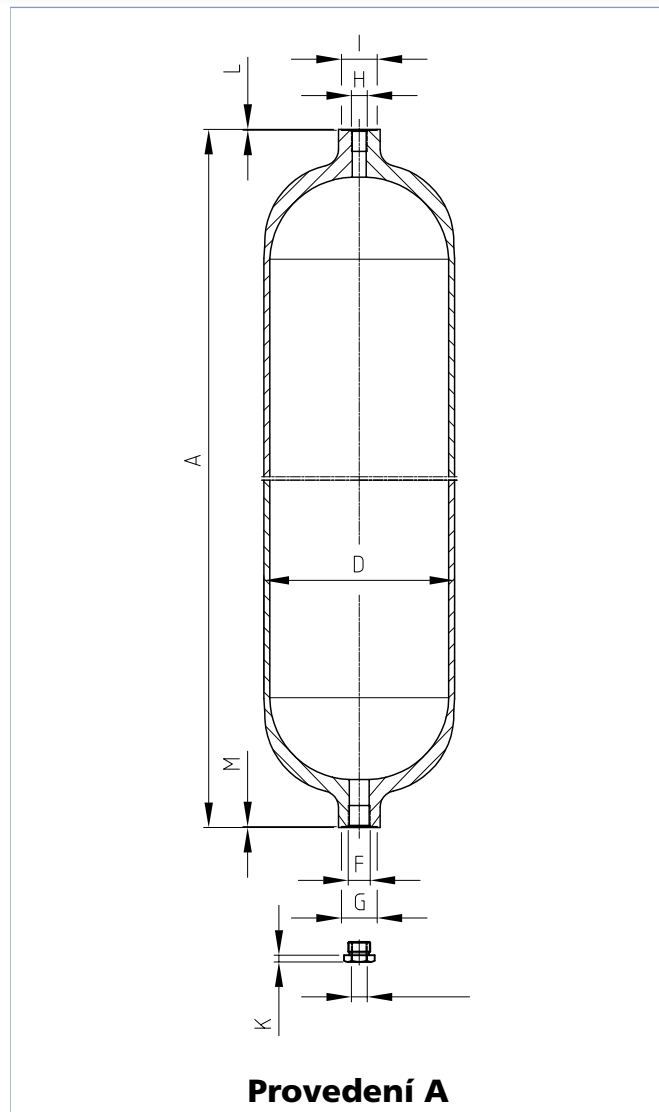
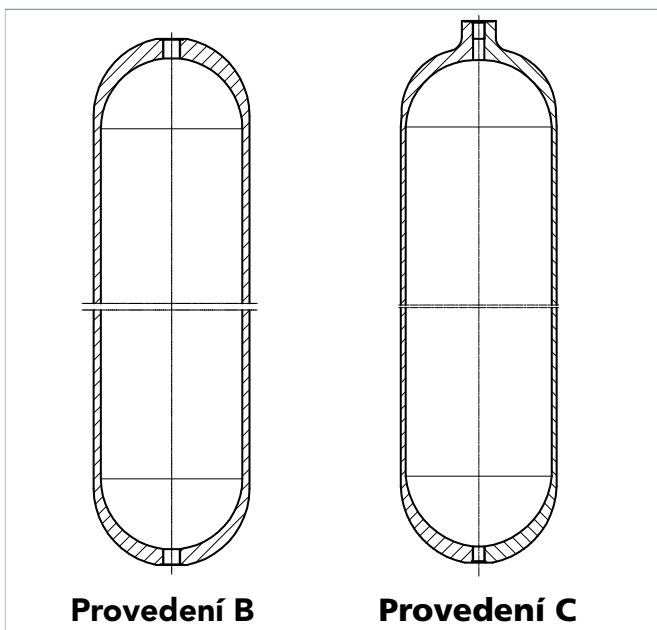

Typ	Objem plynu V_0 litry	Provozní tlak bar	Hmotnost kg	Rozměry mm								Provedení	
				A	$\varnothing D$	F	$\varnothing G$	H	$\varnothing I$	K	L		M
GFL 50–220 / 90	50	220	64	1472	229	G 3/4"	41	G 3/4"	41	8	1	–	C
GFL 50–220 / 90	50	220	65	1500	229	G 3/4"	41	G 3/4"	41	8	–	–	B
GFL 50–300 / 94*	50	300	80	1800	229	G 1 1/2"	68	G 3/4"	42	8	1	1	A
GFL 50–360 / 90	50	360	98	1586	229	G 3/4"	45	G 3/4"	45	8	–	–	B
GFL 75–360 / 90	75	360	120	2275	229	G 1"	47	G 3/4"	45	8	–	–	B

* Dodatečný certifikát ASME VIII Div. 1 App. 22

V souladu se směrnicí pro tlaková zařízení 97/23/EG opatřeno značkou CE

Další osvědčení na požádání